

Chauffages à Air BlueHeat

Air Top – Chaleur idéale, selon vos besoins

Les chauffages Webasto Air Top produisent une chaleur continue et modulée qui assure une température constante dans la cabine. Le chauffage est très silencieux et consomme très peu de carburant et d'électricité.

Un capot de protection robuste en composite protège l'unité des hautes températures et du sel. De plus, les composants électroniques et les connecteurs résistent à l'environnement marin.

Air Top 2000 ST – le confort discret

L'Air Top 2000 ST est le plus petit chauffage à air du marché. Il chauffe idéalement et est très économique.

Air Top Evo – chauffage multi fonctions intelligent

Très performants, compacts et silencieux, ces chauffages conviennent parfaitement aux besoins les plus exigeants. Les Air Top Evo 3900 et 5500 peuvent être améliorés avec la nouvelle interface multi fonctions qui offre des possibilités supplémentaires selon les besoins en chauffage (Eco, Plus, Ventilation).



Avantages Produit :

- Chauffage rapide
- Disponible en kit pour un montage simple et rapide
- Température constante et sans pallier
- Mode multi fonctions pour répondre à tous vos besoins (Air Top Evo)
 - ↯ Mode ECO pour réduire la consommation électrique
 - ⚡ Mode PLUS pour 10% de puissance de chauffe supplémentaire (de 3500 W à 3900 W et de 5000 W à 5500 W)
 - 🌀 Mode Ventilation pour apporter de l'air frais en cabine



Pour voir la gamme complète des produits Webasto, consultez le catalogue Marine.



Elément de commande multi fonctions Air Top Evo

Exemple d'installation Chauffage à air BlueHeat :

- A** Chauffage
- B** Apport d'air frais
- C** Sorties d'air chaud
- D** Sûr et propre : le système carburant
- E** Aspiration d'air
- F** Echappement inox
- G** Élément de commande – simple et agréable à utiliser

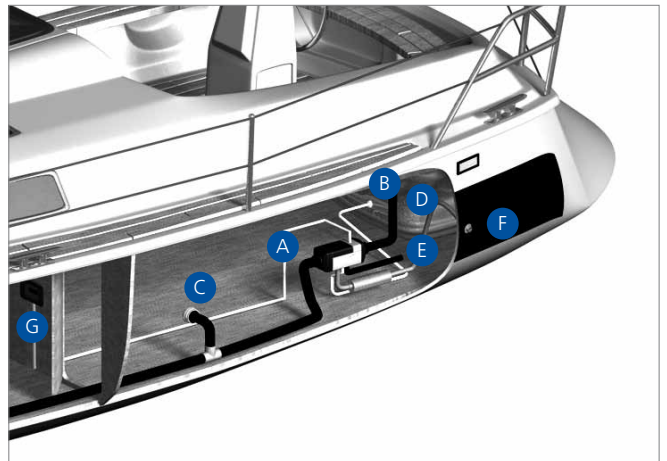

Spécifications techniques :

Modèle	Air Top 2000 ST	Air Top Evo 3900*	Air Top Evo 5500*
Puissance de chauffe (kW)	0.9-2.0	1.5-3.5 (3.9)**	1.5-5.0 (5.5)**
Consommation carburant (l/h)	Diesel, 0.12-0.24	Diesel, 0.17-0.42 (0.47)	Diesel, 0.17-0.60 (0.66)
Voltage (V)	12	12 / 24	12 / 24
Consommation électrique (Watt)	14-29	15-40 (50)	15-95 (116)
Poids (kg)	2.6	5.9	5.9
L x l x H (mm)	311 x 120 x 121	423 x 148 x 162	423 x 148 x 162

* Les systèmes Air Top Evo 3900 et Air Top Evo 5500 produisent une puissance de chauffe de 3900 ou 5500 W uniquement avec la nouvelle interface Air Top Evo M.

** Mode Plus Air Top 3900 max. 60 min., Air Top 5500 max. 30 min.

Les valeurs indiquées ont une tolérance d'environ +/- 10%.

Les spécifications techniques sont sujettes à modification sans avis préalable.



Passe-coques Webasto



Silencieux d'échappement Webasto



Système de canalisation d'air chaud Webasto (HADS)

Conseil · Installation · SAV